

 **PENTAIR**
JUNG PUMPEN

DRENA-LINE



VACUBOX KIT

Station de relevage des eaux usées



VERSION HORS SOL



VERSION ENTERRÉE

Station de relevage des eaux usées complète avec cuve 200L et pompe PrioX selon la norme EN 12050.

DIMENSIONS

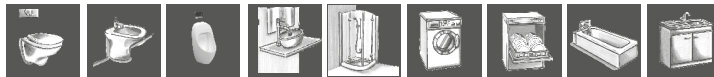
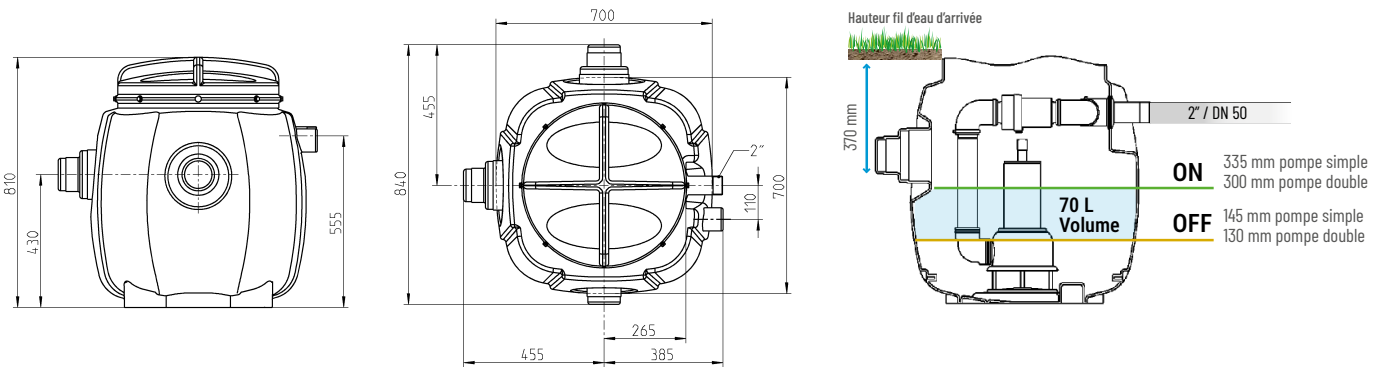

KIT 1:

Cuve vacubox avec accessoires pour installations simples.

Pompe PRIOX 350 ou 500 dans la version aut (avec flotteur).

JP50335-1 - KIT 1/A PRIOX 350 AUT
 PrioX 50-350/8 EN M AUT V230/HZ 50
 Q.max 16,5 m³/h - H.max. 7 m
 Vacubox 200-50 ext.

JP50336-1 - KIT 1/B PRIOX 500 AUT
 PrioX 50-500/11 EN M AUT V230/HZ 50
 Q.max 26,8 m³/h - H.max. 10 m
 Vacubox 200-50 ext.

KIT 2:

Cuve vacubox avec accessoires pour installations simples et doubles.

Pompe PRIOX 350 ou 500 avec contrôle par cadre externe et flotteurs.

JP50337-1 - KIT 2/A PRIOX 350
 PrioX 50-350/8 EN M V230/HZ 50
 Q.max 16,5 m³/h - H.max. 7 m
 Vacubox 200-50 ext.
 Easycontroller M20/M240 - VB
 Subm. Switch Pack B 250

JP50339-1 - KIT 2/B PRIOX 500
 PrioX 50-500/11 EN M V230/HZ 50
 Q.max 26,8 m³/h - H.max. 10 m
 Vacubox 200-50 ext.
 Easycontroller M20/M240 - VB
 Subm. Switch Pack B 250

KIT 2/A + GR :

Cuve vacubox avec tous les accessoires pour installations simples et doubles.

Pompe PRIOX 350 avec contrôle par cadre externe, flotteurs et barres de guidage

JP50338-1 - KIT 2/A PRIOX 350 + GR
 PrioX 50-350/8 EN M V230/HZ 50
 Q.max 16,5 m³/h - H.max. 7 m
 Vacubox 200-50 ext.
 Easycontroller M20/M240 - VB
 Subm. Switch Pack B 250
 Guide GR50

