

## VACUBOX

DRENA-LINE FECALIËN OPVOERSTATION

- 240l waterdichte tank
- Variabele inbouwdiepte
- Vloerafvoer met stankafsluiter
- Installatie boven de vloer en
- onder vloer mogelijk
- Compacte afmetingen
- Breed assortiment
- Robuust en bestendig



### BESCHRIJVING

De VACUBOX 200 is geschikt voor de afvoer van grotere hoeveelheden huishoudelijk afvalwater en biedt een grotere opslagcapaciteit. Zonder veel bouwwerkzaamheden wordt huishoudelijk afvalwater van bijv. wasserijen, opslagruimtes of kelders eenvoudig afgevoerd. VACUBOX 200 kan zowel enkel- als dubbelpomps worden uitgevoerd. De benodigde componenten voor de installatie van de pompen maken deel uit van de leveringsomvang. Het dubbelpomps systeem zorgt voor extra bedrijfszekerheid bij het afvoeren van afvalwater. Bij normaal gebruik werken de twee pompen afwisselend of tegelijkertijd om piekbelasting op te vangen. De te plaatsen pomp(en) kan worden geselecteerd op basis van de hoeveelheid afvalwater, het type vuil water en het benodigde pompvermogen. Door het kunststof afdekframe aan te passen, kan de afdekking eenvoudig en variabel worden aangepast aan de vloer- en tegelomstandigheden. Het apparaat voldoet aan de EN 12050-norm.

### CAPACITEIT

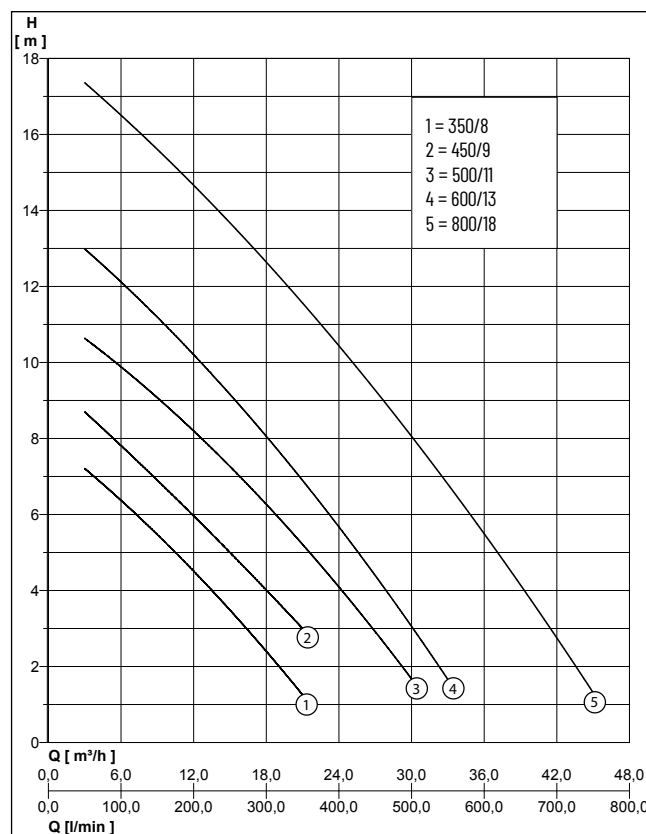

Type	Opvoerhoogte H [m]	3	4	5	6	7	8	9	10	11	12	14	16
PRIOX 50-350/8 EN M/T	Capaciteit Q [m³/h]	16,5	13,5	10,5	7,1	3,7							
PRIOX 50-450/9 EN M		21,0	18,0	16,0	12,0	9,0							
PRIOX 50-500/11 EN M/T		26,8	24,3	21,5	18,8	15,8	12,5	9,0	5,5				
PRIOX 50-600/13 EN T		30,0	28,0	25,5	23,2	20,5	18,2	15,1	12,5	9,7	6,3		
PRIOX 50-800/18 EN T			39,0	36,9	34,8	31,0	30,0	27,5	25,0	22,8	19,9	14,0	7,8

# VACUBOX

## DRENA-LINE FECALIËN OPVOERSTATION

### LEVERINGSOMVANG

Vacubox 200 bovenvloertank met deksel, drukleiding in de tank, terugslagkleppen, sluitplug voor kabelinlaat, 4 slangconnectoren, 8 slangclips, PP-pijp, afdekafdichting, anti opdrijf bescherming. Vacubox 200 ondervloertank, drukleiding in de tank, terugslagkleppen, afdekframe, pakking en afdekplaat met sluitplug. Sluitstekker voor kabelinlaat, 4 slangconnectoren, 8

slangclips, PP-buis, geprofileerde afdichting, complete sifon, 2 bochten van 90°, dampruimteafdichting. Let op: Volgens EN 12050-1 is het verpompen van afvalwater met feces alleen toegestaan met de Vacubox 200-50 tank (boven de vloer) met de pompen PRIOX 50-450/9 EN M, PRIOX 50-450/9 EN M AUT, PRIOX 50-500/11 EN T, PRIOX 50-600/13 EN T en PRIOX 50-800/18 EN T.

### MECHANISCHE GEGEVENS

Vrije doorlaat	50 mm	Mechanische afdichting	Siliciumcarbide. Gesmeerd in oliekamer.
Lager	Zelf smerende kogellagers	Contourvlak	Siliciumcarbide. Gesmeerd in oliekamer.
Oliekamer	ja	Type vloeistof	Afvalwater met vaste delen tot een maximale grootte van 50 mm. incl. fecaliën
As	Roestvrijstaal X12 CrNiS 18-09 (AISI 416)	Temperatuur van de vloeistof max.	40 °C
Waaier	Roestvrijstaal X5CrNi18-10 (AISI 304)		
Pomphuis	Roestvrijstaal X5 CrNi 18-10 (AISI 304)		

### ELEKTRISCHE GEGEVENS

Netsnoer	10m H07RN-F	Isolatieklasse	F
Beveiligingsklasse	IP 68	Rotatiesnelheid	2850 rpm

### VACUBOX

Type	Art.-Nr.	Gewicht
VACUBOX 200-50 TANK (EN 12050-1)	<b>JP48190</b>	29 kg
VACUBOX 200-50 UNDERFLOOR (EN 12050-2)	<b>JP48191</b>	37 kg

### PRIOX

Type	Art.-Nr.	Spanning	Motorvermogen		Stroom
			P1	P2	
PRIOX 50-350/8 EN M	<b>N2110210</b>	1/N/PE~230 V	0,98 kW	0,65 kW	3,8 A
PRIOX 50-350/8 EN M AUT	<b>N2110200</b>	1/N/PE~230 V	0,98 kW	0,65 kW	3,8 A
PRIOX 50-350/8 EN T	<b>N2110220</b>	3/N/PE~400 V	0,98 kW	0,65 kW	1,7 A
PRIOX 50-450/9 EN M	<b>N2110290</b>	1/N/PE~230 V	1,10 kW	0,80 kW	5,0 A
PRIOX 50-450/9 EN M AUT	<b>N2110280</b>	1/N/PE~230 V	1,10 kW	0,80 kW	5,0 A
PRIOX 50-500/11 EN M	<b>N2110240</b>	1/N/PE~230 V	1,55 kW	1,00 kW	7,0 A
PRIOX 50-500/11 EN M AUT	<b>N2110230</b>	1/N/PE~230 V	1,55 kW	1,00 kW	7,0 A
PRIOX 50-500/11 EN T	<b>N2110250</b>	3/N/PE~400 V	1,40 kW	1,00 kW	2,4 A
PRIOX 50-600/13 EN T	<b>N2110260</b>	3/N/PE~400 V	1,80 kW	1,20 kW	3,1 A
PRIOX 50-800/18 EN T	<b>N2110270</b>	3/N/PE~400 V	3,00 kW	2,40 kW	5,5 A

# VACUBOX

DRENA-LINE FECALIËN OPVOERSTATION

## AFMETINGEN (BOVEN VLOER VERSIE)

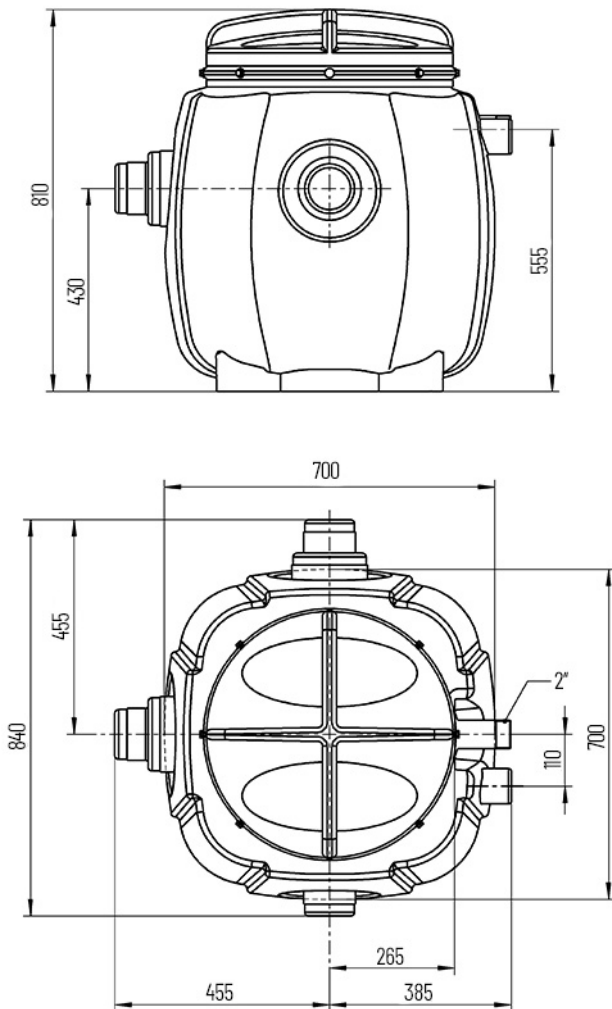

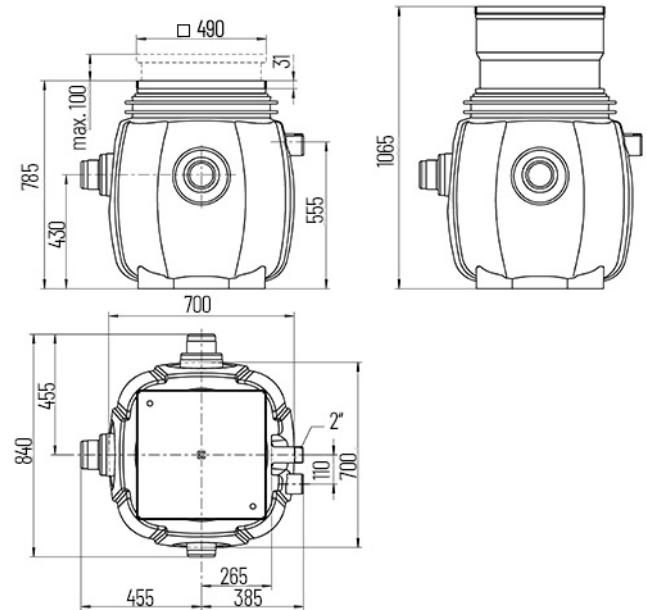

## AFMETINGEN (ONDERVLOER VERSIE)



## AFMETINGEN [mm]

Type	H	L	W
VACUBOX 200-50 TANK (EN 12050-1)	820	840	840
VACUBOX 200-50 ONDERFLOOR (EN 12050-2)	795	840	840

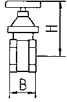
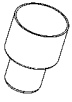
## MECHANISCHE TOEBEHOREN

			Art.-Nr.
	① Afluiser	messing, 2" (DN 50), PN 16	140x70 (HxB) JP44787
	② Speciale ventilatie	Speciaalfilter met huis, niet geschikt voor heetwater	JP27484
	③ Voetbochtkoppeling	GR50 voor Vacubox 200	JP48280

# VACUBOX

## DRENA-LINE FECALIËN OPVOERSTATION

### MECHANISCHE TOEBEHOREN

			Art.-Nr.
	<b>④ Grondwater seal</b>	Ø500 voor Baufix 200-50 / Vacubox 200	<b>JP48215</b>
	<b>Grondwater afdichtingsset</b>	voor Baufix 200-50/Vacubox 200 met toevoer DN 100 voor Baufix 200-50/Vacubox 200 met toevoer DN 150	<b>JP50204</b> <b>JP50203</b>
	<b>⑤ Reservoir uitbreiding</b>	165-265 mm voor Baufix 200-50/Vacubox 200	<b>JP48282</b>

### ELEKTRISCHE TOEBEHOREN

			Art.-Nr.
<b>a</b>	<b>Besturingen voor enkelpomps installaties</b>		
	Easycontroller D10-110	Priox 50-350/8 EN T, Priox 50-500/11 EN T	<b>UZ014080</b>
	Easycontroller D10-150	Priox 50-600/13 EN T	<b>UZ014090</b>
	Easycontroller D10-220	Priox 50-800/18 EN T	<b>UZ014100</b>
	Easycontroller M10-240	Priox 50...EN M	<b>UZ014110-1</b>
	<b>Niveauschakelaar</b>		
	Niveauschakelaar pakket A250		<b>ZA012450</b>
	Niveauschakelaar pakket AF250 vethoudend afvalwater		<b>ZA012460</b>
<b>b</b>	<b>Besturingen voor dubbelpomps installaties</b>		
	Easycontroller D20-110	Priox 50-350/8 EN T, 50-500/11 EN T	<b>UZ014150</b>
	Easycontroller D20-150	Priox 50-600/13 EN T	<b>UZ014140</b>
	Easycontroller D20-220	Priox 50-800/18 EN T	<b>UZ014130</b>
	Easycontroller D20-240 VB	Priox 50... EN M	<b>UZ014120-1</b>
	<b>Niveauschakelaar</b>		
	Vlotterschakelaars pakket B250	voor Hebefix 200-50 / Baufix 200-50	<b>JP48229</b>
	Vlotterschakelaars pakket BF250	voor hydrolese afwaswater	<b>JP48299</b>